

Stopy ocynkowane typu SSO

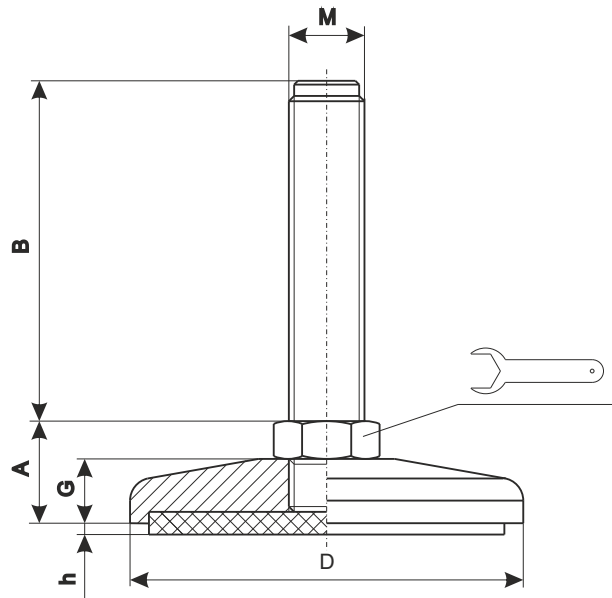

D	A	B	Klucz	M.	G	h	Obc. (kG)
80	28	100, 150, 200	20	M16	19	3	3000
		100, 150, 200, 225	24	M20			3500
		100, 150, 200, 225		M24			4000
100	30	100, 150, 200	24	M16	20	3	3500
		100, 150, 200, 250		M20			4000
		100, 150, 200, 250		M24			4500
120	32	100, 150, 200, 250	24	M20	22	3	4500
		100, 150, 200, 250		M24			5000
		100, 150, 200, 250	30	M30			6000
159	33	100, 150, 200, 250	24	M20	23	3	5000
		100, 150, 200, 250		M24			6000
		100, 150, 200, 250	30	M30			7000

* Materiał podstawy : stal stal malowana na kolor żółty z gumą antypoślizgową NBR 70 Shore.

Materiał śruby: stal ocynkowana. Na życzenie śruba może być dostarczona z nakrętką stalową.

* Wartości podanych w tabeli obciążeń odnoszą się do warunków statycznych, obliczonych w połowie długości śruby. W warunkach drgań lub w obecności obciążeń dynamicznych, wartości te powinny być zmniejszone. W celu uzyskania dalszych informacji, należy skontaktować się z naszymi służbami technicznymi.

* Stopy izolują przenoszenie dźwięku z urządzenia na podłoże. Nie zmniejszają natomiast obciążenia dynamicznego przeniesionego z urządzenia na podłoże lub w kierunku przeciwnym. W przypadku konieczności ochrony otoczenia przed dynamicznym oddziaływaniem urządzenia lub ochrony czułego urządzenia przed zakłóceniami pochodzącymi z podłoża, należy stosować prawidłowo dobrane wibroizolatory.

Nie możemy przyjąć odpowiedzialności za wyroby, w których dokonano zmian lub modyfikacji.

Przy zamawianiu należy podać następująco oznaczenie stopy:

Stopa SSO-D-MxB np.

Stopa SSO-80-M16x150